

# SPLIT TÍPUSÚ LÉGKONDÍCIONÁLÓ

HASZNÁLATI ÚTMUTATÓ

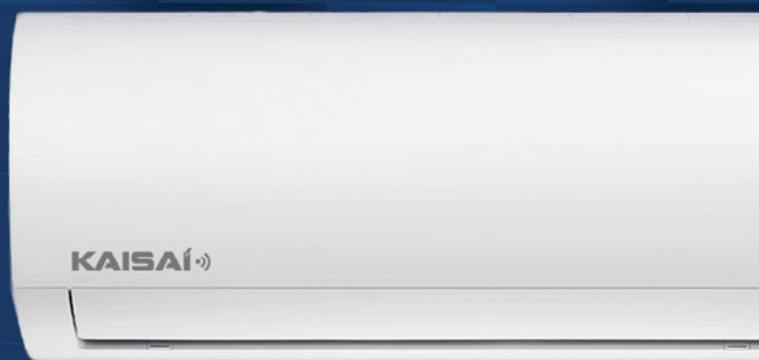

**KAISAI**



# SPLIT TÍPUSÚ LÉGKONDÍCIONÁLÓ

## Használati útmutató

Köszönjük, hogy a termékünket választotta.

A megfelelő működés érdekében, kérjük figyelmesen olvassa el és tartsa meg ezt az útmutatót.

Amennyiben elvesztette a használati útmutatóját, kérjük keresse fel értékesítőjét, vagy látogassa meg a [www.kaisai.hu](http://www.kaisai.hu) weboldalt.

# Tartalomjegyzék

## Használati útmutató

**0** Biztonsági intézkedések.....04

**1** Termékjellemzők.....06

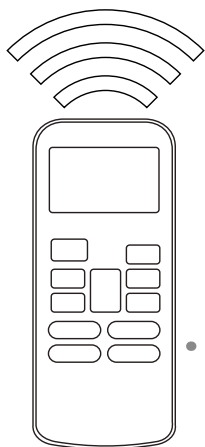

**2** Kézi vezérlés  
(távvezérlő nélkül).....11

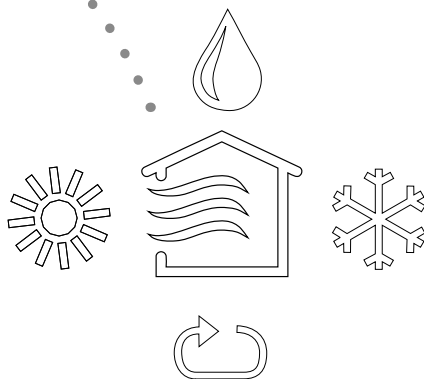

<b>3</b>	<b>Karbantartás</b> .....	12
<b>4</b>	<b>Hibakeresés</b> .....	14
<b>5</b>	<b>Európai hulladékkezelési rendelkezések</b> .....	18

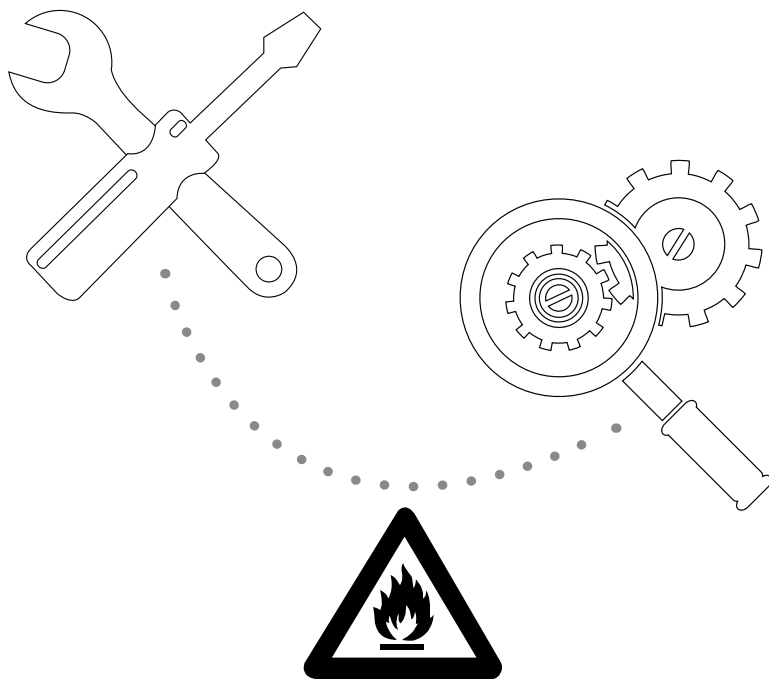

**Figyelem: tűzveszélyes anyagok!**

**FIGYELEM:** A berendezés szerelése csak a gyártói előírás szerint ~~történhet~~. Karbantartás és szerelés csak a tűzveszélyes hűtőközegek terén képzett személy felügyelete alatt történhet. További részleteket talál a Telepítési útmutatóban.

# Biztonsági intézkedések

## Olvassa el telepítés előtt!

Az utasítások figyelmen kívül hagyásából adódó helytelen telepítés komoly sérüléseket és baleseteket okozhat. A balesetek vagy sérülések komolysága **FIGYELEM** vagy **VIGYÁZAT** jelöléssel van osztályozva.



**VIGYÁZAT**

Ez a jelzés mutatja, hogy az utasítások figyelmen kívül hagyása komoly sérüléseket vagy akár halált is okozhat.



**FIGYELEM**

Ez a jelzés mutatja, hogy az utasítások figyelmen kívül hagyása mérsékelt személyi sérüléssel vagy vagyoni kárral járhat.

## **!**VIGYÁZAT

Ezt a berendezést gyermekek 8 éves koruktól, illetve csökkent fizikai, érzékszervi vagy mentális képességű, valamint tapasztalatlan és képzetlen személyek csak megfelelő felügyelet mellett vagy a készülék biztonságos használatára valló képzés, illetve a veszélyek megértése után használhatják. Gyermekek nem játszhatnak a készülékkel. Annak takarítása és karbantartása gyermekek által csak felügyelet mellett valósítható meg.

### Telepítés figyelmeztetések

- Kérjen meg egy felhatalmazott szakembert a klímaberendezés telepítésére. Helytelen telepítés vízcsöpögést, áramütést és tüzet okozhat.
- Minden javítás, karbantartás és a termék mozgatása csak szakember által történhet. A helytelen szervizelés sérülésekhez és a berendezés tönkremeneteléhez vezethet.

### Figyelmeztetések a termék használatához

- Nem megszokott helyzetek esetén (pl. égett szag) azonnal kapcsolja ki és áramtalanítsa a berendezést.
- **NE** helyezze be az újját, rudakat vagy egyéb objektumokat a levegő be és kifújó nyílásokhoz. A ventilátor gyors forgása miatt ez balesetekhez vezethet.
- **NE** használjon éghető sprayket mint hairsprayk, lakkok vagy festékek a berendezés közelében. Ez tűzhöz vagy robbanáshoz vezethet.
- **NE** használja a klímaberendezést éghető gázok közelében. A gáz felgyűlhet az egység körül, ami robbanáshoz vezethet.
- **NE** használja a klímaberendezést nedves helyiségekben (pl. fürdőszoba vagy mosókonyha). Ez áramütéshez és a berendezés tönkremeneteléhez vezethet.
- **NE** tegye ki a szerkezetét hideg légáramnak hosszabb időn keresztül.

**VILLAMOSSÁGI FIGYELMEZTETÉSEK**

- Csak a kijelölt kábelt használja. Amennyiben az sérült, szükséges kicserélni a gyártó vagy tanúsított szerelő által.
- Tartsa tisztán a villamos csatlakozót. Távolítson el minden szennyeződést, ami felgyűlik a csatlakozó környékén. Elpiszkolódott csatlakozók tüzet vagy áramütést okozhatnak.
- **NE** rántsa ki a kábelt hogy kihúzza a berendezést. Fogja meg határozottan a csatlakozót, és húzza el a konnektortól. Közvetlenül a kábel húzása károsíthatja azt, ami tüzet vagy áramütést okozhat.
- **NE** használjon hosszabbítót, meghosszabbított kábelt vagy más berendezéseket a klímával azonos konnektoron. Gyenge elektromos csatlakozások, szigetelések és elégtelen feszültség tüzet okozhat.

**TISZTÍTÁSI ÉS KARBANTARTÁSI FIGYELMEZTETÉSEK**

- Kapcsolja ki és húzza ki a terméket tisztítás előtt. Ennek elmaradása áramütéshez vezethet.
- **NE** tisztítsa a klímaberendezést bőséges vízzel.
- **NE** tisztítsa a klímaberendezést éghető tisztítószerrel. Ezek használata tüzet vagy deformációt okozhat.

**FIGYELEM**

- Amennyiben a klímát együttesen használja tüzelőberendezésekkel és egyéb hőforrásokkal, alaposan szellőztesse ki a szobát hogy elkerülje az oxigénhiányt.
- Kapcsolja ki a klímakészüléket és húzza ki a dugaljából amennyiben azt hosszabb időn keresztül nem fogja használni.
- Kapcsolja és húzza ki a készüléket viharok esetén.
- Biztosítsa a kondenzvíz szabad eltávozását az egységből.
- **NE** üzemeltesse a berendezést nedves kezekkel. Ez áramütéshez vezethet.
- **NE** használja a berendezést a rendeltetésétől eltérően.
- **NE** másszon vagy helyezzen fel tárgyakat a kültéri egységre.
- **NE** üzemeltesse a klímaberendezést hosszabb ideig nyitott ajtók vagy ablakok mellett, vagy nagyon magas páratartalom esetén.

# Termékjellemzők

# 1

Termékjellemzők

## A berendezés részei

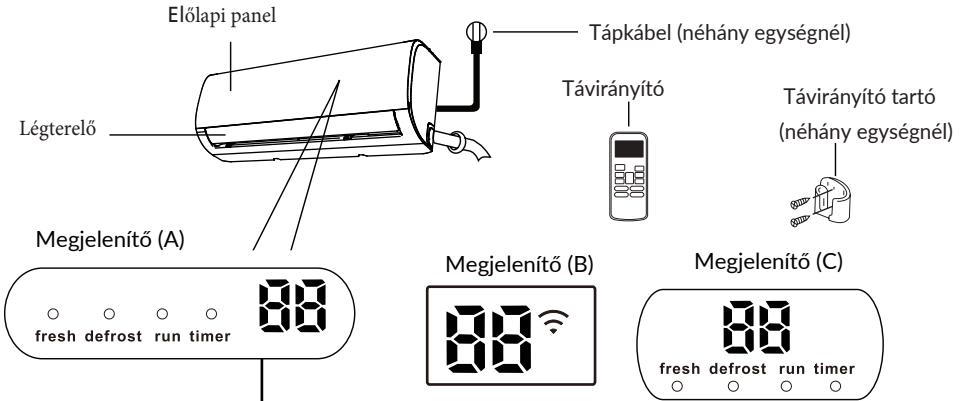

"fresh" a fresh funkció aktiválódásakor

"defrost" a leolvasztás aktiválódásakor

"run" a berendezés üzeme közben

"timer" ha van időzítés beállítva

"88" Nem minden egységénél elérhető.

Amikor az ECO (néhány egységénél) aktiválva van, a kijelző egyesével megjeleníti az E-C-O feliratot és a beállított hőmérsékletet 1 mp-es intervallumban. Más üzemmódokban csak a beállított hőmérsékletet jelzi ki. Ventilátor üzemmódban az egység a szoba hőmérsékletét jeleníti meg.

Hiba esetén a hiba kódja jelenik meg.

"0n" három mp-ig, amikor:

- az időzítés beállításra kerül (TIMER ON)
- FRESH, SWING, TURBO vagy SILENT üzemmód aktiválásra kerül

"0F" három mp-ig, amikor:

- az időzítés kikapcsolásra kerül (TIMER OFF);
- FRESH, SWING, TURBO vagy SILENT üzemmód kikapcsolásra kerül

"cF" amikor a hideg levegő elkerülése funkció aktiválásra kerül

"dF" amikor az egység leolvaszt

"Sc" amikor az egység öntisztít

"FP" amikor a fagyvédelem bekapcsolásra kerül

### Kijelző kódok jelentése

Fresh - friss  
Defrost - leolvasztás  
Run - üzem  
Timer - időzítő

**Megj.: Ez a leírás a távirányító útmutatóját nem tartalmazza!**



## Optimális teljesítmény elérése

A HŰTÉS, FŰTÉS és SZÁRÍTÁS üzemmódokban az optimális teljesítmény az alábbi hőmérséklet tartományokban érhető el. Amikor az Ön klímaberendezése ezeken kívül van, bizonyos védelmi funkciók aktiválódnak. Ekkor a készülék nem optimálisan működik.

### Inverteres split készülék

	HŰTÉS mód	FŰTÉS mód	SZÁRÍTÁS mód
Szoba hőmérséklet	17°C - 32°C	0°C - 30°C	10°C - 32°C
Külső hőmérséklet	0°C - 50°C		
	-15°C - 50°C  (Alacsony hőm. hűtésre alkalmas rendszereknél.)	-25°C - 30°C	0°C - 50°C
	0°C - 60°C  (Speciális trópusi modellek)		0°C - 60°C  (Speciális trópusi modellek)

### KIEGÉSZÍTŐ FŰTÉSSEL ELLÁTOTT KÜLTÉRI EGYSÉGEKNÉL

Amikor a külső hőmérséklet 0°C alá csökken erősen javasolt a berendezést állandóan áram alatt hagyni, hogy biztosítsuk a folyamatos teljesítményt.

### Állandó sebességű split készülék

	HŰTÉS mód	FŰTÉS mód	SZÁRÍTÁS mód
Szoba hőmérséklet	17°-32°C	0°-30°C	10°-32°C
Külső hőmérséklet	18°-43°C		11°-43°C
	-7°-43°C (Alacsony hőm. hűtésre alkalmas rendszerek)	-7°-24°C	18°-43°C
	18°-54°C (Speciális trópusi modellek)		18°-54°C (Spec. trópusi modellek)

### A teljesítmény további optimalizálásáért kövesse az alábbiakat:

- Tartsa csukva az ajtókat és ablakokat
- Korlátozza az energia használatot az IDŐZÍTŐ BE és IDŐZÍTŐ KI funkciókkal.
- Ne zárja el a levegő ki és beáramlásának útját.
- Rendszeresen ellenőrizze és tisztítsa a szűrőket.

A funkciók részletes magyarázata a távirányító használati útmutatójában található.

## Egyéb funkciók

- **Auto-Restart**  
Ha a készülék tápellátása megszűnik, az ellátás visszaállításakor automatikusan a betáplált beállításokkal indul újra.
- **Penész védelem (néhány egység)**  
Amikor a gép kikapcsolásra kerül HŰTÉS, AUTO (HŰTÉS) vagy SZÁRÍTÁS üzemmódokból, a készülék nagyon alacsony fogyasztással egy darabig tovább üzemel hogy eltávolítsa a nedvességet a belsejéből.
- **Online vezérlés(néhány egység)** Lehetővé teszi a klímakészülék vezérlését mobiltelefonon keresztül a smart kit telepítése után.  
Az smart kit telepítése, kicserélése és karbantartása szakember által történhet.
- **Légterelő helyzet memória (néhány egység)** A készülék bekapcsolásakor a légterelő automatikusan a legutóbbi pozíciót veszi fel.
- **Hűtőközeg szivárgás érzékelés (néhány egység)**  
A beltéri egység automatikusan "EC" jelzést ad. Az "időzítő" jelzőfény kikapcsol és az "üzem" jelzőfény 7 alkalommal villog hűtőközeg szivárgás észlelése esetén.

### • Légszűrő emlékeztető (néhány egység)

240 üzemórát követően az "üzem" & "időzítő" jelzőfények egyszerre villognak a beltéri egységen, és a kijelző "CL" jelzéssel villog. Ez emlékeztetőül szolgál a szűrők tisztítására. 15 mp-et követően az egység megjelenítője visszatér az emlékeztetőt megelőző állapotra.

Az emlékeztető alaphelyzetbe állításához nyomja meg a LED gombot a távirányítón 4 alkalommal, vagy nyomja meg a MANUAL CONTROL gombot háromszor. Amennyiben Ön nem állítja alaphelyzetbe az időzítőt, a "CL", "üzem" & "időzítő" indikátorok az egység újraindításakor újfént jelezni fognak.

### • Légszűrő kicserélése emlékeztető

2880 üzemórát követően az "üzem" & "időzítő" lámpák egyszerre villognak 10-szer, majd 5 mp-ig bekapcsolva maradnak és a beltéri egység kijelzője "nF" jelzést ad. Ez emlékeztetőül szolgál a szűrők cseréjére. Ezt követően az egység megjelenítője visszatér az emlékeztetőt megelőző állapotra.

Az emlékeztető alaphelyzetbe állításához nyomja meg a LED gombot a távirányítón 4 alkalommal, vagy nyomja meg a MANUAL CONTROL gombot 3-szor. Amennyiben Ön nem állítja alaphelyzetbe az időzítőt, a "nF", "üzem" & "időzítő" indikátorok az egység újraindításakor ismét jelezni fognak.

A készülék haladó funkcióiról (mint a TURBO mód és öntisztító funkciók) további információkat a távirányító használati útmutatójában talál.

## Megjegyzés az illusztrációkat illetően

Az útmutatóban található illusztrációk csak magyarázó célokat szolgálnak. A beltéri egység alakja valamelyest különböző lehet.

## • A légáramlás szögének beállítása

### A vertikális légáramlás beállítása

A gép bekapcsolat állapotában használja a SWING/DIRECT gombokat a vertikális szög állításához

1. Nyomja meg a SWING/DIRECT gombot egyszer a légtelítő bekapcsolásához. A gomb újbóli megnyomása a szöget minden esetben 6°-al állítja.
2. A SWING/DIRECT gombot 3 mp-ig nyomva tartva a légtelítő automatikusan fel-le kezd mozogni. Az automatikus mozgás kikapcsolásához nyomja meg a gombot még egyszer.

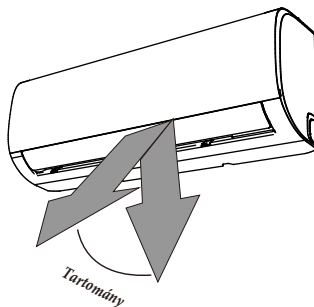

**!** Vigyázat: Ne állítsa a lamellát túlságosan függőlegesre hosszabb ideig. Ekkor a kondenzáló víz a bútorokra csöpöghet.

### A horizontális légáramlás beállítása

A horizontális légáramlás csak manuálisan állítható. Fogja meg a terelő rudat (lásd B ábr.) és kézzel állítsa be a kívánt irányba. Bizonyos esetekben a légáram irányát távirányítóval is állítható. Ezt ellenőrizheti a távirányító kézikönyvében.

### MEGJEGYZÉS A LAMELLA IRÁNYOKHOZ

A HŰTÉS vagy SZÁRÍTÁS üzemmódok használatakor ne állítsa a terelő lamellát hosszú ideig függőleges irányba. Ekkor ugyanis nedvesség kondenzálódhat a felületén, ami a szobába csepeghet (lásd A ábr.)

A HŰTÉS vagy FŰTÉS üzemmódok alkalmazásakor a túlságosan függőleges lamella beállítás a korlátozott légáramlás miatt csökkent teljesítményhez vezethet.

Ne mozgassa kézzel a lamellát, ekkor ugyanis kieshet a szinkronból. Ha ez történik, kapcsolja ki és húzza ki a gépet néhány mp-ig, ekkor a lamella újra indul.

A ábr.

### **!** FIGYELEM

Ne helyezze az újjat az egység kifúvó és szívó oldalához. A gyors ventilátor sérüléseket okozhat.

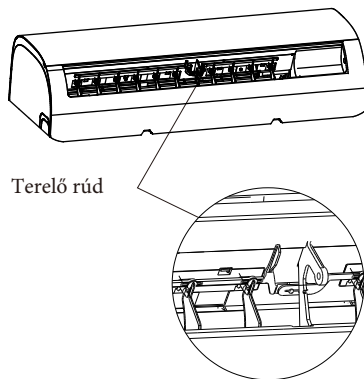

B ábr.

## • Alvás zemmód

Az ALVÁS funkció által csökkenthető az energiafogyasztás miközben Ön alszik, ugyanis ekkor kisebb hőmérséklet mellett is komfortosan érzi magát. Ez a funkció csak távirányító segítségével aktiválható.

Amikor aludni indul, nyomja meg a SLEEP gombot. HŰTÉS üzemmódban az egység 1 óra elteltével  $1\text{ }^{\circ}\text{C}$ -al, még egy óra elteltével még  $1\text{ }^{\circ}\text{C}$ -al emeli a hőmérsékletet. FŰTÉS üzemmódban az egység  $1\text{ }^{\circ}\text{C}$ -al csökkenti a hőmérsékletet 1 óra elteltével, majd még  $1\text{ }^{\circ}\text{C}$ -al a következő órában. Az így kapott hőmérsékletet 5 óráig tartja, majd a készülék automatikusan kikapcsol.

**Megj.:** Az ALVÁS funkció nem elérhető VENTILÁTOR vagy SZÁRÍTÁS módban.

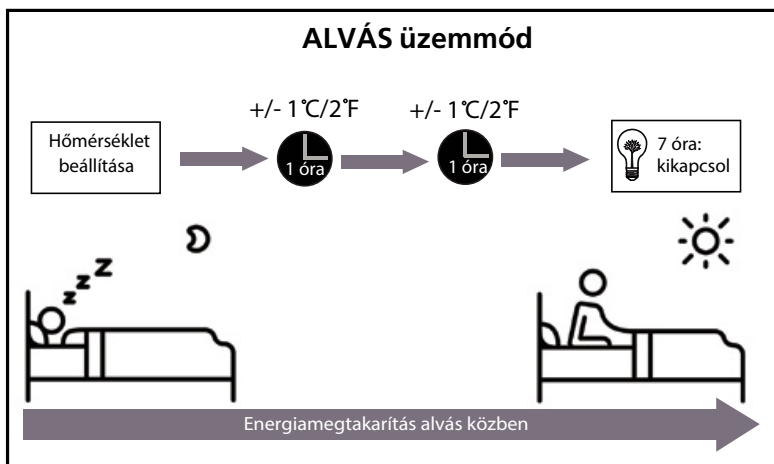

# Manuális vezérlés (távírányító nélkül)

# 2

## Hogyan vezérelhető az egység távírányító nélkül

A távírányító meghibásodása esetén a készülék manuálisan is vezérelhető a beltéri egységen található MANUÁLIS VEZÉRLÉS gomb segítségével. A manuális vezérlés nem hosszú távú megoldás, így a távírányító általi vezérlés erősen javallott.

### MANUÁLIS VEZÉRLÉS ELŐTT

A készüléket ki kell kapcsolni a manuális vezérlés beállítása előtt.

A manuális vezérlés beállításához:

1. Nyissa fel a beltéri egység előlapi paneljét
2. Keresse meg a MANUÁLIS VEZÉRLÉS gombot a készülék jobb oldalán
3. Nyomja meg a MANUÁLIS VEZÉRLÉS gombot egy alkalommal a KÉNYSZERÍTETT AUTO módhoz.
4. Nyomja meg a MANUÁLIS VEZÉRLÉS gombot még egyszer a KÉNYSZERÍTETT HŰTÉS módhoz
5. Nyomja meg a MANUÁLIS VEZÉRLÉS gombot harmadjára a készülék kikapcsolásához
6. Csukja le az előlapi panelt.

## ! FIGYELMEZTÉS

A manuális gomb csak tesztelési és vészhelyzeti funkciót lát el. Kérjük ne használja a funkciót, csak ha a távírányító elveszett, vagy ha különösen szükséges. A normál üzem visszaállításához kapcsolja be távírányítóval a egységet.

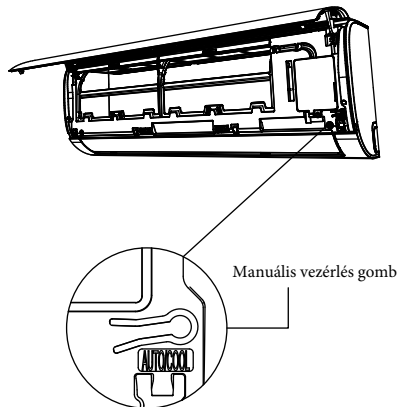

# Karbantartás

# 3

## A beltéri egység tisztítása

### ⚠ TISZTÍTÁS VAGY KARBANTARTÁS ELŐTT

MINDEN ESETBEN KAPCSOLJA KI ÉS ÁRAMTALANÍTSA A KÉSZÜLÉKET TISZTÍTÁS ÉS KARBANTARTÁS ELŐTT!

### ⚠ FIGYELEM

Csak puha, száraz ruhával törölje tisztára az egységet. Ha az egység különösen piszkos, használhat meleg vizes törlőkendőt.

- **NE** használjon vegyszereket vagy vegyszerrel átitatott törlőt a tisztításhoz.
- **NE** használjon benzolt, hígítót, polírozó port vagy egyéb oldószert az egység tisztításához. Ezek károsíthatják a műanyag felületet.
- **NE** használjon 40°C-nál melegebb vizet az előlapi panel tisztításához. Ez kifakíthatja vagy eldeformálhatja a panelt.

## A légszűrők tisztítása

Az eltömődött berendezés csökkentheti a klímakészülék hatékonyságát, illetve károsíthatja az Ön egészségét. Ezért kéthetente tisztítsa ki a szűrőt.

1. Nyissa fel az előlapi panelt.
2. Nyomja meg a filter végén lévő fület hogy fellazítsa a rögzítést, emelje fel majd húzza maga felé.
3. Ezután húzza ki a szűrőt.
4. Ha a szűrője rendelkezik kisebb légrfrissítő szűrővel, pattintsa ki a nagyobb szűrőből. Kézi porszívóval tisztítsa ki a légrfrissítő szűrőt.
5. Meleg, szappanos vízzel tisztítsa ki a nagyobb szűrőt. Használjon kémélő mosószert.

6. Öblítse le a szűrőt friss vízzel, majd rázza le a felesleges vizet.
7. Szárítsa meg hűvös, száraz helyen, valamint tartózkodjon attól, hogy közvetlen napfénynek tegye ki.
8. Amikor megszáradt, pattintsa vissza a légrfrissítő szűrőt a nagyobb szűrőbe, és csúsztassa vissza a beltéri egységbe.
9. Csukja le a beltéri egység előlapi paneljét.

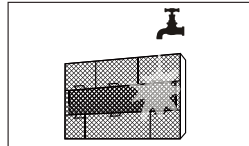
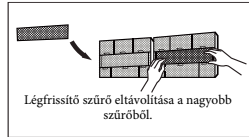
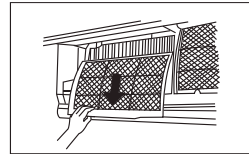
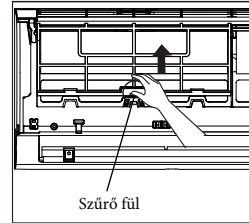

### ⚠ FIGYELEM

Ne fogja meg a légrfrissítő (plazma) szűrőt legalább 10 percig az egység kikapcsolása után.

## ! FIGYELEM

- A szűrő kicserélése vagy tisztítása előtt kapcsolja ki és áramtalanítsa a berendezést.
- A szűrő eltávolításakor ne érjen hozzá a berendezés fém részeihez. Az éles végek megvághatják Önt.
- Ne használjon vizet a beltéri egység belsejének tisztításakor. Ez tönkretelheti a szigetelést és áramütéshez vezethet.
- Ne tegye ki a szűrőt közvetlen napfénynek, ugyanis az károsíthatja.

## Légszűrő emlékeztetők (opcionális)

### Légszűrő tisztítás emlékeztető

240 üzemóra után a megjelenítőn felvillan a "CL" jelzés. Ez egy emlékeztető a szűrők tisztítására. 15 mp múlva a kijelző visszaáll az eredeti állapotra. Az emlékeztető alaphelyzetbe állításához nyomja meg a LED gombot a távirányítón 4 alkalommal, vagy nyomja meg a MANUAL CONTROL gombot 3-szor. Amennyiben nem állítja vissza az emlékeztetőt, a "CL" jelzés az egység következő indításakor is villogni fog.

### Légszűrő csere emlékeztető

2.880 üzemóra után a beltéri egység kijelzőjén felvillan az "nF" jelzés. Ez emlékeztet a szűrő szükséges cseréjére. 15 mp múlva a kijelző visszaáll az eredeti állapotára. Az emlékeztető alaphelyzetbe állításához nyomja meg a távirányítón található LED gombot 4-szer, vagy a MANUAL CONTROL gombot 3-szor. Ha nem állítja vissza az emlékeztetőt, az "nF" a következő indításnál is meg fog jelenni.

## ! FIGYELEM

- A kültéri egység tisztítása és karbantartása minden esetben képzett és jogosult szakember által kell hogy történjen!
- Minden javítás képzett és jogosult szakember által kell hogy történjen!

## Karbantartás - hosszabb használaton kívüli időszak után

Ha hosszabb időn keresztül nem tervezi használni a berendezést, végezze el az alábbiakat:

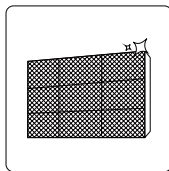

Tisztítsa ki a szűrőket

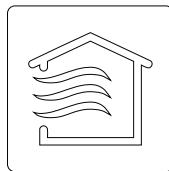

VENTILÁTOR funkció bekapcsolása száradásig



Kapcsolja ki és áramtalanítsa a készüléket

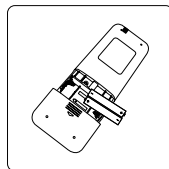

Távolítsa el az elemeket a távirányítóból

## Karbantartás – szezon előtti vizsgálat

Hosszabb állásidő után, vagy gyakori használatú időszakok előtt végezze el az alábbiakat:

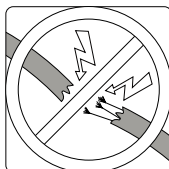

Ellenőrizze a vezetékek épségét

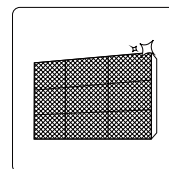

Tisztítsa ki a szűrőket



Ellenőrizze, van-e szivárgás

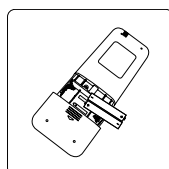

Cserélje ki az elemeket

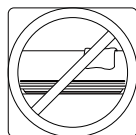

Bizonyosodjon meg arról, hogy a legbeszívó és kifúvó nyílások szabadak

## ! BIZTONSÁGI FIGYELMEZTETÉSEK

Ha a következők közül BÁRMI fennáll, kapcsolja ki a készüléket:

- A tápkábel sérült vagy szokatlanul meleg
- Égett szagot érez
- Az egység hangos vagy szokatlan zajokat ad ki
- A biztosíték vagy a megszakító gyakran lekapcsol
- Víz vagy egyéb tárgy esik be vagy ki az egységből

**NE PRÓBÁLJA MEG MEGOLDANI EZEKET A PROBLÉMÁKAT!  
AZONNAL KERESSEN FEL MEGHATALMAZOTT SZERVÍZT!**

## Gyakori problémák

A következőket gyakran nem meghibásodás okozza, és általában nem igényel javítást:

Probléma	Lehetséges okok
Az egység nem kapcsol be az ON/OFF gombra.	Az egységben 3 perces túlterhelés védelem van, ezért kikapcsolás után három percig nem lehet újra bekapcsolni.
Az egység HŰTÉS/FŰTÉS üzemmódról VENTILÁTOR üzemmódba vált.	Az egység megváltoztathatja a beállításait, hogy elkerülje a jegesedést. Amint emelkedik a hőmérséklet, a készülék az előzőleg kiválasztott üzemmódban kezd működni.
	A célhőmérsékletet elérte a készülék, amikor is kikapcsolja a kompresszort. Amint a hőmérséklet változik, a készülék újra üzembe áll.
A beltériből fehér pára jön.	Párás területeken a kifújt levegő és a szoba hőmérséklete közötti nagy különbség miatt a levegőben köd formálódhat.
A kültéri és a beltéri egységből is fehér pára jön.	Amikor a készülék újraindul FŰTÉS módban leolvasztás után, fehér pára jöhet létre a leolvasztási folyamatban keletkező nedvesség miatt.



Probléma	Lehetséges okok
A beltéri egység zajt bocsájt ki.	A gyors levegő zajjal járhat amikor a lamella-beállítja a helyzetét.
	Nyikorgó hang keletkezhet miután a készülék FŰTÉS módban üzemelt, a meleg miatt táguló műanyag alkatrészek miatt.
A kültéri és a beltéri egység is zajt bocsájt ki.	Gyenge szisszegő hang üzem alatt normális. Ezt a kültéri és a beltéri egységek között áramló hűtőközeg okozza.
	Gyenge szisszegő hang a rendszer indulásakor, megállásakor vagy leolvasztáskor. Ez a zaj normális és az oka az irányt változtató hűtőközeg.
	Nyikorgó hangot okozhat a berendezés fém és műanyag részeinek surlódása a hőmérsékletek változása miatt.
A kültéri egység zajt bocsájt ki.	Az egység az aktuális üzemmódtól függően különböző hangokat bocsájt ki.
Por száll fel a beltéri vagy a kültéri egységből.	A berendezésben hosszabb üzemszünet után felgyűlhet a por, ami a bekapcsoláskor távozik. Ez a hatás mérsekelhető, ha letakarjuk a berendezést hosszabb üzemszünetek előtt.
A berendezés rossz szagot áraszt.	A készülék megkötheti a szagokat a környezetéből (pl. bútorok, főzés, cigaretta), amit üzem közben majd kibocsájt.
	A készülék szűrői episzkolódtak és tisztításra szorulnak.
A kültéri egység ventilátora nem működik.	Üzem közben a ventilátor működése szabályozva van az optimális üzemállapot elérése érdekében.
Az üzem zavaros, kiszámíthatatlan, vagy a készülék nem reagál.	A közeli adótornyok és jeltovábbítók interfeálhatnak a készülékkel, és annak hibáját okozhatják. Ez esetben próbálja meg a következőket: <ul style="list-style-type: none"> <li>Áramtalanítsa, majd kapcsolja vissza a készüléket.</li> <li>Nyomja meg az ON/OFF gombot a távirányítón az újraindításhoz.</li> </ul>

**Megj.:** Amennyiben a probléma továbbra is fennál, lépjen kapcsolatba a helyi szervizzel vagy ügyfélszolgálattal. Lásza el őket a hiba részletes leírásával és a berendezés pontos típusával.

## Hibakeresés

Hiba esetén ellenőrizze a következő pontokat, mielőtt kapcsolatba lép a szervizzel:

Probléma	Lehetséges okok	Megoldás
Gyengye hűtőteljesítmény	A beállított hőmérséklet magasabb, mint a szobahőmérséklet.	Csökkentse a beállított hőmérsékletet.
	A beltéri vagy kültéri egység hőcserélője piszkos.	Tisztítsa meg a hőcserélőt.
	A légszűrő piszkos.	Távolítsa el és tisztítsa meg a szűrőt a leírás alapján.
	A beszívó vagy kifúvó nyílások valamely egységen blokkoltak.	Kapcsolja ki a berendezést, távolítsa el az akadályt majd kapcsolja vissza.
	Az ajtók és ablakok nyitva vannak.	Gondoskodjon arról hogyüzem közben az ajtók és ablakok csukva legyenek.
	Nagy mennyiségű hőt termel a napsugárzás.	Csukja be az ablakokat és húzza el a függönyöket erőteljes napsugárzás esetén.
	Túl sok hő termelődik a szobában (emberek, számítógépek, elektronikai cikkek, stb).	Csökkentse a hőforrások számát.
	Kevés hűtőközeg, szivárgás miatt	Keressen szivárgást, szüntesse meg ha szükséges és töltsön rá hűtőközeget szakember által.
NÉMA funkció aktiválva van.	A NÉMA funkció csökkentheti a teljesítményt a berendezés le szabályozásával. Kapcsolja ki a NÉMA funkciót.	

Probléma	Lehetséges okok	Megoldás
<b>A készülék nem működik.</b>	Áramkimaradás..	Várja meg a hálózat visszaállítását
	Ki van kapcsolva a készülék.	Kapcsolja be.
	Kiégett a biztosíték.	Cserélje ki.
	Lemerült a távirányítóban lévő elem.	Cserélje ki az elemeket.
	Aktiválódott a készülék 3 perces védelme.	Várjon 3 percet a készülék bekapcsolása előtt.
	Aktiválódott az időzítő.	Kapcsolja ki az időzítőt.
<b>A készülék gyakran kikapcsol.</b>	Túl sok vagy túl kevés hűtőközeg van a rendszerben.	Keressen szivárgást és töltsön hűtőközeget a rendszerbe.
	Nem komprimálható gáz vagy nedvesség a rendszerben.	Vákuumoljon és töltsé újra hűtőközeggel a rendszert.
	A kompresszor elromlott.	Cserélje ki a kompresszort.
	A feszültség túl magas vagy túl alacsony.	Építsen be manosztátot.
<b>Gyenge fűtő teljesítmény.</b>	Extrém alacsony külső hőmérséklet.	Alkalmazzon kiegészítő fűtést.
	Hideg levegő áramlik be az ajtókon és ablakokon.	Bizonyosodjon meg róla, hogy üzem közben az ajtók és ablakok csukva vannak.
	Kevés hűtőközeg, szivárgás miatt.	Keressen szivárgást, szüntesse meg és töltsön rá hűtőközeget szakember által.
<b>Jelzőlámpák folyamatosan villognak.</b>	A készülék megállhat vagy biztonságosan mehet tovább. Ha a lámpák tovább villognak vagy hibakód jelenik meg, várjon 10 percet. A probléma magától is megoldódhat.	
<b>A beltéri egység kijelzőjén hibakódok vannak:</b>	Amennyiben a probléma fennáll, áramtalanítsa majd kapcsolja be újra a készüléket.	
• E0, E1, E2...	Amennyiben a probléme továbbra is fennáll, lépjen kapcsolatba a legközelebbi szervizzel.	
• P1, P2, P3...		
• F1, F2, F3...		

**Megj.:** Amennyiben a fenti ellenőrzések után a hiba továbbra is fennáll, azonnal kapcsolja ki a készüléket és lépjen kapcsolatba hivatalos szervizzel.

Ez a berendezés hűtőközeget és egyéb potenciálisan veszélyes anyagot tartalmaz. A készülék kidobása esetén a törvény speciális eljárásokat és kezeléseket ír elő. **NE** kezelje ezt a terméket háztartási hulladékként vagy szelektálatlan kommunális hulladékként.

A termék kidobásakor a következő lehetőségei vannak:

- Helyezze el a készüléket kijelölt elektronikai hulladék gyűjtő telepen.
- Új készülék vásárlása esetén az értékesítő a régi készüléket díjmentesen visszaveszi.
- A gyártó díjmentesen visszaveszi a régi készüléket.
- Értékesítse a készüléket tanúsított hulladék fém kereskedőknek.

## Különleges megjegyzés

Ezt a terméket hulladékként erdőben vagy egyéb természetes környezetben elhelyezni veszélyezteti az Ön egészségét, valamint káros a környezetre nézve is. Ekkor mérgező anyagok kerülhetnek a talajvízbe és léphetnek be a táplálékláncba.

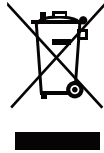

**A dizájn és a specifikációk a termék javítása érdekében külön értesítés nélkül megváltozhatnak. Konzultáljon értékesítőjével vagy a gyártóval további információkért.**



# LÉGKONDÍCIONÁLÓ TÁVIRÁNYÍTÓ

## Használati útmutató

Köszönjük, hogy a termékünket választotta.  
A megfelelő használat érdekében kérjük olvassa el és őrizze meg ezt az útmutatót.

# Tartalomjegyzék

Távírányító jellemzői.....	57
Funkció gombok .....	58
A távírányító kezelése .....	60
LCD kijelző indikátorai.....	61
Alap funkciók használata.....	62
Haladó funkciók használata.....	69

## Távírányító jellemzői

Model	RG57A4(B)BGEF, RG57A6(B)BGEF
Feszültség	3.0V(R03/LR03×2 elemek)
Jeladó távolsága	8m
Környezet	-5°C~60°C

## Funkció gombok

Mielőtt elkezdené használni új klímaberendezését, ismerkedjen meg a távirányítóval. A következőkben a távirányító rövid bemutatása található. A klímakészülék vezérlésére vonatkozó információk az **Alapfunkciók használata** fejezetben találhatóak.

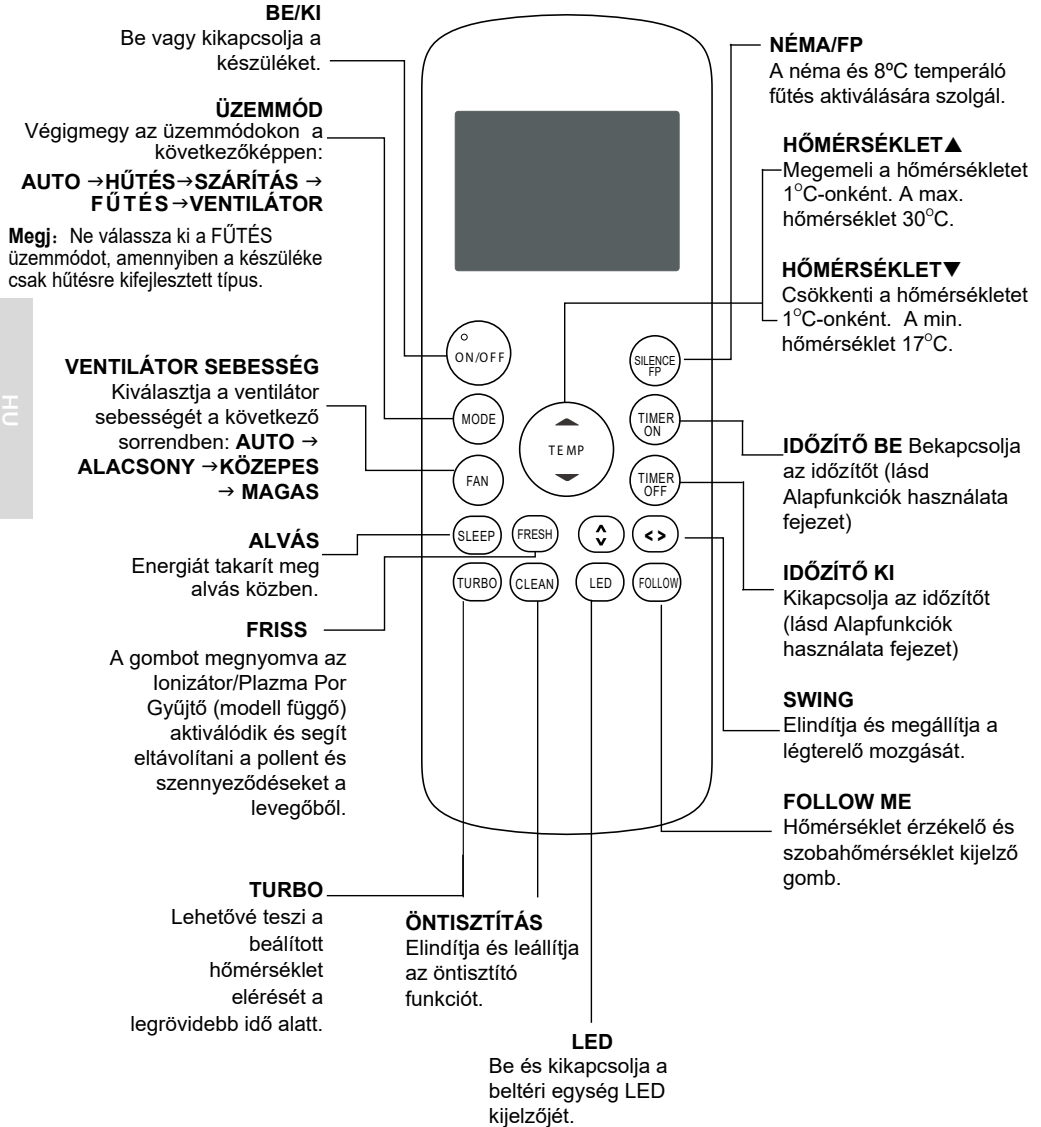

Model: RG57A4(B)BGEF



## Funkció gombok

Mielőtt elkezdené használni új klímaberendezését, ismerkedjen meg a távirányítóval. A következőkben a távirányító rövid bemutatása található. A klímakészülék vezérlésére vonatkozó információk az **Alapfunkciók használata** fejezetben találhatóak.

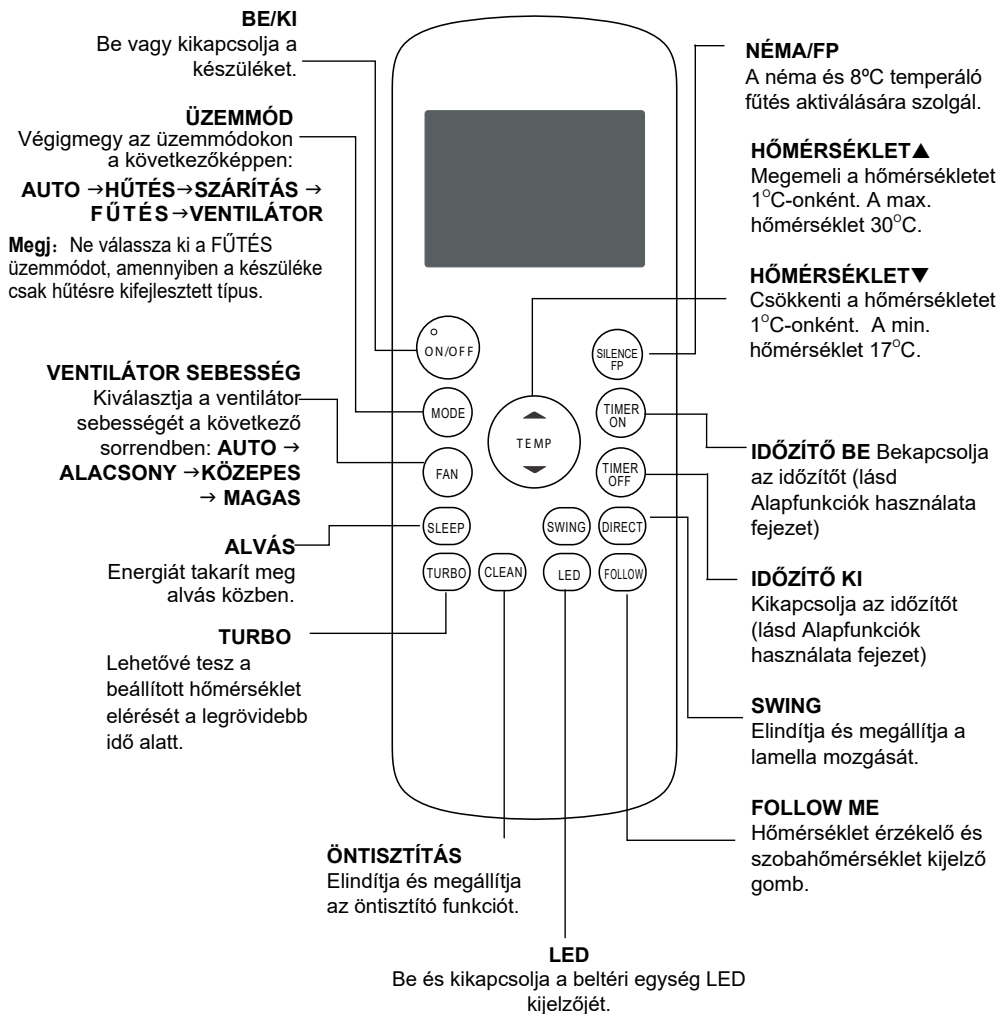

Model: RG57A6(B)BGEF

## A távirányító kezelése

### NEM BIZTOS ABBAN, HOGY EGY FUNKCIÓ MIRE JÓ?

Részletesebb leírást talál az **Alap funkciók használata** és a **Haladó funkciók használata** fejezetekben.

### SPECIÁLIS MEGJEGYZÉS

- A példán bemutatott gombok némileg eltérhetnek az ön készülékén lévőktől.
- Ha a beltéri egység nem rendelkezik az adott funkcióval, akkor a gomb megnyomása hatástalan lesz.
- Amennyiben nagyobb különbségek vannak az illusztráció és a **Használati útmutató** leírása között, az utóbbi érvényes.

### AZ ELEMOK BEHELYEZÉSE ÉS CSERÉJE

A klímaberendezés két darab AAA elemmel érkezik. Használat előtt helyezze be ezeket a távirányítóba.

1. A távirányítót lefelé fordítva húzza hátra a hátra a borítót, láthatóvá téve az elemek helyét.
2. Helyezze be az elemeket, figyelve arra hogy a (+) és (-) pólusok megfeleljenek a távirányítón lévő jelöléseknek.

### ! MEGJEGYZÉS

Az ideális működésért:

- Ne keverjen régi és új, valamint különböző típusú elemeket.
- Ne hagyja az elemet a távirányítóban, amennyiben nem tervezi használni azt több mint 2 hónapig.

### HULLADÉK ELEM ELHELYEZÉSE

Ne dobja ki az elemet a kommunális hulladékkal együtt. Mindig a helyi vonatkozó törvényeknek megfelelően járjon el!

### TIPPEK A TÁVIRÁNYÍTÓ HASZNÁLATÁHOZ

- A távirányítót az egységtől max. 8 méterre lehet használni.
- Az egység sípoló hangjelzést ad ki a jel érzékelésekor.
- Függönyök, egyéb anyagok és direkt napfény interferálhat az infravörös jellel.
- Távolítsa el az elemeket, ha több mint 2 hónapig nem használja a berendezést.

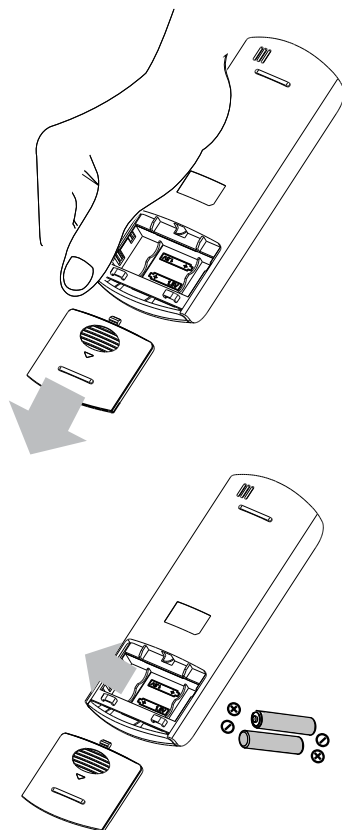



## Alapfunkciók használata

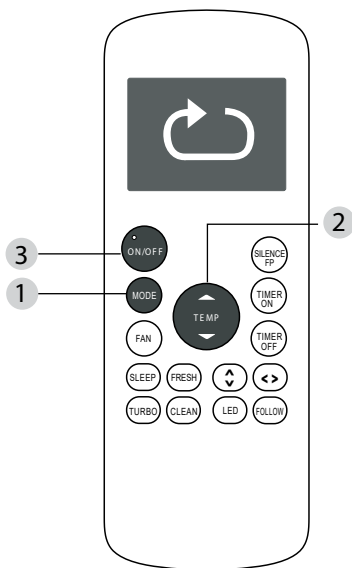

## HŐMÉRSÉKLET BEÁLLÍTÁSA

A készülék hőmérséklet tartománya 17-30°C. A beállított hőmérsékletet 1°C-onként tudja beállítani.

## AUTO üzemmód

IAUTO üzemmódban a készülék automatikusan választ HŰTÉS, VENTILÁTOR, FŰTÉS vagy SZÁRÍTÁS üzemmódok közül.

1. Nyomja meg a MODE gombot az AUTO kiválasztásához
2. Határozza meg a kívánt hőmérsékletet a le és fel gombokkal.
3. Nyomja meg a BE/KI gombot a készülék indításához.

**Megj.:** AUTO módban a ventilátor sebessége nem állítható.

## HŰTÉS üzemmód

1. Nyomja meg a MODE gombot hogy kiválassza a HŰTÉS üzemmódot
2. Határozza meg a kívánt hőmérsékletet a le és a fel gombokkal.
3. A FAN gomb megnyomásával beállíthatja a ventilátor sebességét: AUTO, ALACSONY, KÖZEPES, vagy MAGAS.
4. Nyomja meg az ON/OFF gombot a készülék bekapcsolásához.

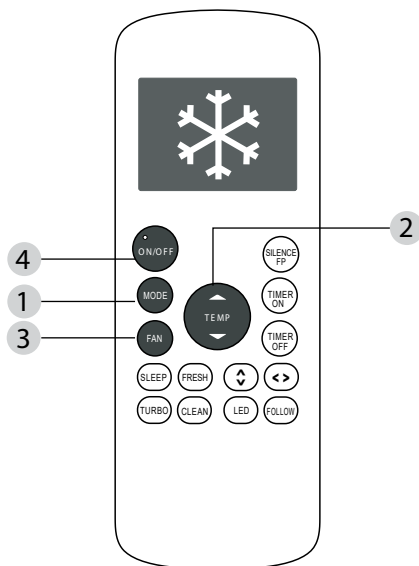

## Alapfunkciók használata

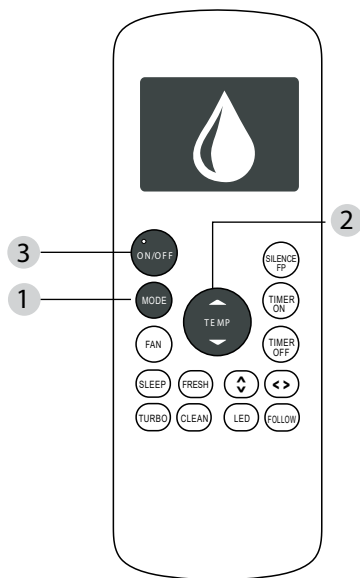

### SZÁRÍTÁS üzemmód (párátlanítás)

1. Nyomja meg a MODE gombot, és válassza ki a SZÁRÍTÁS üzemmódot.
2. Határozza meg a kívánt hőmérsékletet a le és fel gombokkal.
3. Nyomja meg a BE/KI gombot a készülék elindításához.

**Megj.:** A VENTILÁTOR SEBESSÉG nem változtatható SZÁRÍTÁS módban.

### VENTILÁTOR üzemmód

1. Nyomja meg a MODE gombot és válassza ki a VENTILÁTOR módot
2. Nyomja meg a ventilátor gombot a sebesség kiválasztásához.
3. Nyomja meg a BE/KI gombot az egység elindításához.

**MEGJ.:** A hőmérséklet nem állítható VENTILÁTOR módban, ezért nem is jelenik meg a képernyőn.

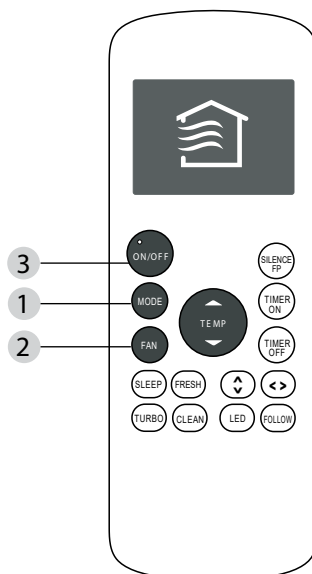

## Alapfunkciók használata

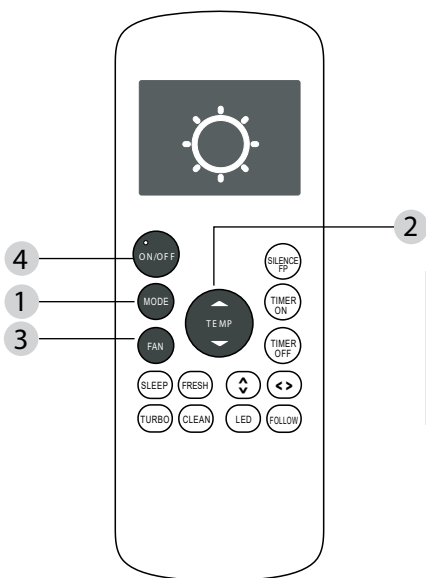

### FŰTÉS üzemmód

1. Nyomja meg a MODE gombot és válassza ki a FŰTÉS üzemmódot
2. Határozza meg a kívánt hőmérsékletet a le és a fel gombokkal.
3. A FAN gomb megnyomásával beállíthatja a ventilátor sebességét: AUTO, ALACSONY, KÖZEPES, vagy MAGAS.
4. Nyomja meg az ON/OFF gombot a készülék bekapcsolásához.

**Megj.:** A külső hőmérséklet csökkenése a klímaberendezés fűtőteljesítményének csökkenéséhez vezethet. Ez esetben javasoljuk kiegészítő fűtés használatát.

## Az IDŐZÍTŐ beállítása

A klímaberendezésnek két időzítő jellegű funkciója van:

- IDŐZÍTŐ BE - Beállítja az időtartamot, amely után a készülék automatikusan bekapcsol.
- IDŐZÍTŐ KI - Beállítja az időtartamot, amely után a készülék automatikusan kikapcsol.

### IDŐZÍTŐ BE funkció

Az IDŐZÍTŐ BE funkcióval beállíthatja azt az időperiódust, amely után a készülék automatikusan bekapcsol. Beállíthatja például a munkából való hazaérkezés időpontját.

1. Nyomja meg az IDŐZÍTŐ BE gombot. Alapesetben a legutóbbi időperiódus, és az "óra" utaló h betű jelenik meg a képernyőn.  
**Megj.:** Ez a szám mutatja azt az időt, amennyivel az aktuális idő múlva a készülék bekapcsol. Például ha az időzítő 2h, akkor két óra múlva bekapcsol a berendezés.
2. Nyomja meg ismétlődően az IDŐZÍTŐ BE gombot, hogy meghatározza hány óra múlva kapcsoljon be a gép.
3. Várjon két másodpercet, majd az IDŐZÍTŐ BE funkció aktiválódik. Ezután a távirányító kijelzője visszatér a hőmérséklet mutatóhoz.

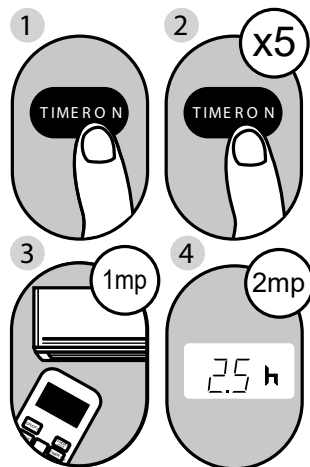

**Példa:** Az egység beállítása, hogy 2,5 óra múlva kapcsoljon be

## IDŐZÍTŐ KI funkció

Az IDŐZÍTŐ KI funkcióval beállíthatja azt az időperiódust, amely után a berendezés automatikusan kikapcsol, például mikor ön felébred.

1. Nyomja meg az IDŐZÍTŐ KI gombot. Alapesetben a legutóbbi időperiódus és az "órára" utaló h betű jelenik meg a képernyőn.  
Megj.: Ez a szám mutatja azt az időt, amennyivel az aktuális idő múlva a készülék kikapcsol. Például ha az időzítő 2h, akkor két óra múlva kikapcsol a berendezés.
2. Nyomja meg ismétlődően az IDŐZÍTŐ KI gombot, hogy meghatározza hány óra múlva kapcsoljon ki a gép.
3. Várjon két másodpercet, majd a IDŐZÍTŐ KI funkció aktiválódik. Ezután a távirányító kijelzője visszatér a hőmérséklet mutatóhoz.

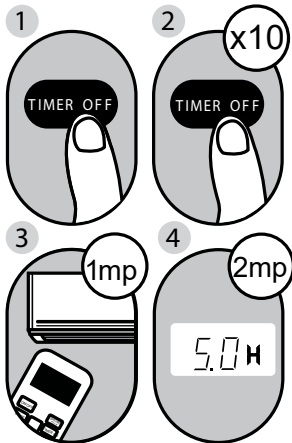

**Példa:** : A készülék beállítása, hogy 5 óra múlva kikapcsoljon.

**Megj.:** Az IDŐZÍTŐ BE és IDŐZÍTŐ KI funkciók használatakor 10 óra beállításáig 30 percenként nő a beállított érték, majd 10 és 24 óra között óránként. 24 óra után az időzítő 0 értéket vesz fel. Mindkét funkció kikapcsolható, ha 0.0h értéket állítunk be.

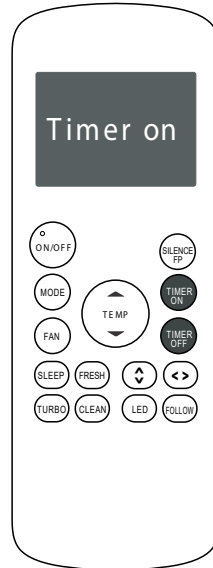

Addig nyomja az IDŐZÍTŐ BE vagy IDŐZÍTŐ KI gombokat, amíg a kívánt értéket el nem éri.



## Az IDŐZÍTŐ BE és IDŐZÍTŐ KI beállítása egyszerre

Vegye figyelembe, hogy a beállított időperiódus minden esetben az óra aktuális állásától számított. Tehát a du. 13:00 óra van és azt akarja, hogy a készülék 19:00-kor automatikusan bekapcsoljon, majd 2 óra üzem után, 21:00-kor automatikusan kapcsolódjon ki.

Ekkor tegye a következőt:

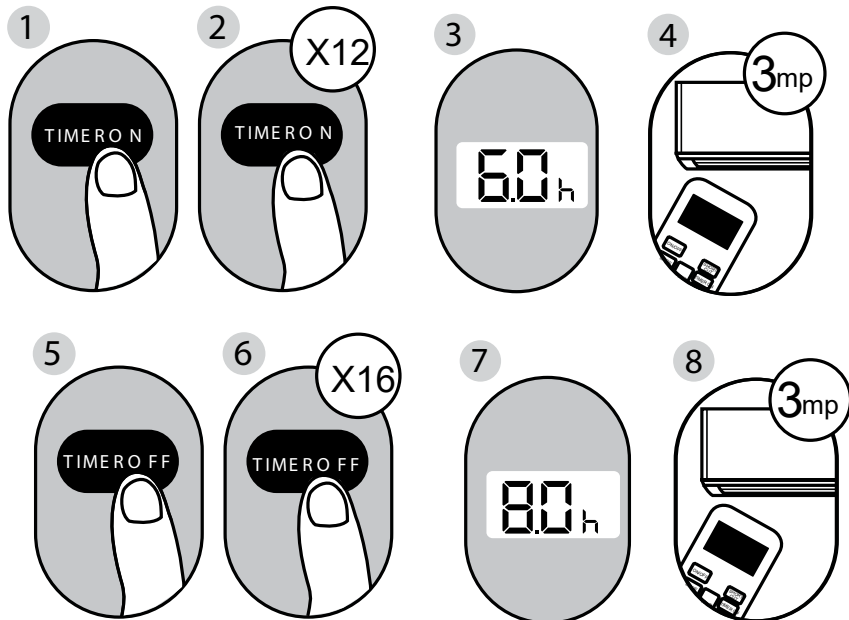

Példa: annak beállítása, hogy a készülék 6 óra múlva bekapcsoljon, 2 óráig működjön, majd kikapcsoljon.

### A távirányító kijelzője

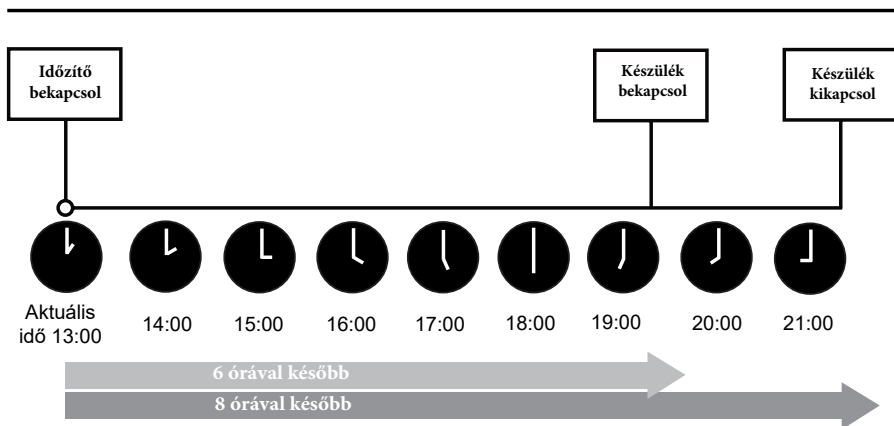
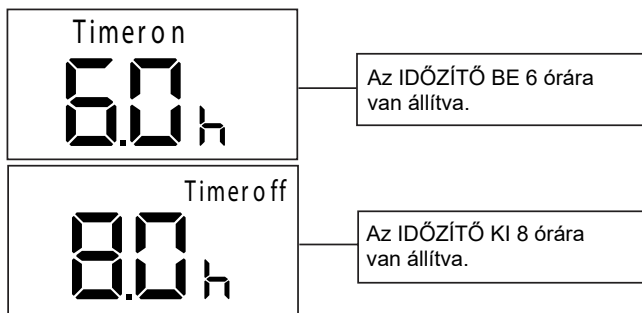

## Haladó funkciók használata

### TURBO funkció

A TURBO funkció megnöveli a készülék teljesítményét, hogy a beállított hőmérsékletet minél hamarabb elérje.

- Amikor megnyomja a TURBO gombot HÜTÉS módban, a készülék a hűtés meggyorsítása érdekében megnöveli a légáramlást.
- FŰTÉS módban, ha a készülék rendelkezik elektronikus segédfűtéssel, az bekapcsolódik a fűtési folyamat felgyorsítása miatt.

### ÖNTISZTÍTÓ funkció

A levegőben lévő baktériumok elszaporodhatnak az egység hőcserélőjének nedves felületén. Rendszeres használat közben a nedvesség jó része elpárolog az egységből. Az ÖNTISZTÍTÓ gombot megnyomva a készülék automatikusan kitisztítja önmagát. A tisztítás 30 percet vesz igénybe, amely végén a készülék kikapcsol. Az ÖNTISZTÍTÓ gombot megnyomva a folyamat közben a tisztítás megszakítható. A funkció bármilyen gyakorisággal használható.

Megj. A funkció HÜTÉS vagy SZÁRÍTÁS módban aktiválható.

### FOLLOW ME funkció

A FOLLOW ME funkció segítségével a távirányító megméri a hőmérsékletet a saját környezetében. AUTO, HÜTÉS és FŰTÉS funkciók esetében az Ön környezetében megmért pontos hőmérséklet által biztosíthatja a maximális komfortot.

1. Nyomja meg a FOLLOW ME gombot a funkció bekapcsolásához. Ekkor a távirányító 3 percenként jelet küld a beltéri egységnek.
2. A funkció kikapcsolásához nyomja meg ismét a FOLLOW ME gombot.

### SWING funkció

**Az RG57A4(B)BGEF modelhez:  
Swing <> gomb**

A légtelérő horizontális mozgása indítható el, és beállítható a legáram útja bal/jobb irányba. Minden gombnyomásra a légtelérő 6 fokot fordul el. Ha 2 mp-nél hosszabb ideig nyomja a gombot, a légtelérő automatikusan elkezd mozogni.

**Swing ^ gomb**

A légtelérő vertikális mozgása indítható el, és beállítható a legáram útja fel/le irányba. Minden gombnyomásra a légtelérő 6 fokot fordul el. Ha 2 mp-nél hosszabb ideig nyomja a gombot, a légtelérő automatikusan elkezd mozogni.

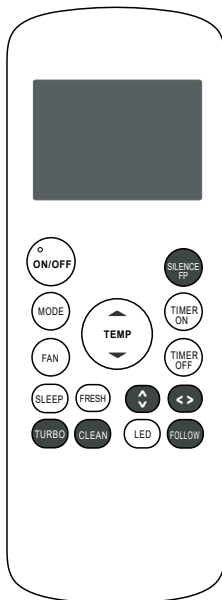

Model: RG57A4(B)BGEF

## Haladó funkciók használata

### NÉMA/FP funkció

- NÉMA funkció BE/KI kapcsolása. Ha 2 mp-nél tovább nyomja a gombot akkor az FP funkció aktiválódik, majd ha ismét 2 mp-nél tovább nyomja, deaktiválódik.
- Ha a NÉMA üzemmód aktiválva van, a kompresszor alacsony fordulatszámon jár és a beltéri egység is csak enyhe fuvallatot produkál, így csökkentve a lehető leginkább a zajt és egy komfortos környezetet teremtve az Ön számára. Mivel a kompresszor kis teljesítménnyel működik ilyenkor, ez alacsony hűtő vagy fűtő teljesítményhez is vezethet.
- Az FP funkció csak FŰTÉS üzemmódban aktiválható. Ekkor az egység 8 °C-ot fog tartani a szobában. A beltéri egység kijelzője FP üzenetet mutat. Nyomja be a BE/KI, ALVÁS, FP, MODE, VENTILÁTOR SEBESSÉG vagy a FEL és LE gombokat az FP funkció kikapcsolásához.

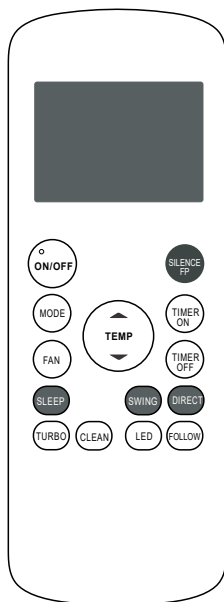

Model: RG57A6(B)BGEF

### SWING funkció

RG57A6(B)BGEF model:

#### SWING gomb

Be és kikapcsolható vele a horizontális automata légterelés.

#### DIRECT gomb

Beállítható vele a kíván fel/le légáramlás iránya. A légterelő minden nyomásra 6 fokot állít a szögén.

### ALVÁS funkció

Az ALVÁS funkcióval csökkenthető a berendezés energiaigénye miközben Ön alszik, ugyanis ekkor más hőmérséklet mellett is ugyanolyan komfortosan érezheti magát, mint ébrenlétkor.

**Megj.:** Az ALVÁS funkció nem érhető el VENTILÁTOR és SZÁRÍTÁS üzemmódban.

# SMART KIT

## Használati útmutató

**FONTOS MEGJEGYZÉS:** Olvassa el figyelmesen az útmutatót, mielőtt telepítené vagy csatlakoztatná a smart kitet. Mindképpen őrizze meg ezt az útmutatót későbbi használatra.

# TARTALOM

1.Tulajdonságok.....	85
2.Előkészületek.....	85
3.Program letöltése és telepítése.....	86
4.Smart kit telepítése.....	86
5. Felhasználó regisztrálása.....	87
6. Hálózat beállítása.....	88
7.Program használata.....	92
8.Speciális funkciók.....	93
9. Figyelmeztetések.....	96

## MEGFELELŐSÉGI NYILATKOZAT

Ezennel nyilatkozunk, hogy ez a klímaberendezés megfelel az 1995/5/EC direktíva által támogatott követelményeknek. További információért forduljon a klíma értékesítőjéhez.

## 1. TULAJDONSÁGOK

Model: OSK102

Szabvány: IEEE 802.11b/g/n

Antenna típusa: Wxternal omnidirectional Antenna

Frekvencia: WIFI 2.4G

Maximális átviteli teljesítmény: Max. 15 dBm

Működési hőmérséklet: 0°C~45°C/32°F~113°F

Működési páratartalom: 10%~85%

Betáplálás: DC 5V/300 Ma

## 2. ELŐKÉSZÜLETEK

Használható rendszerek: IOS, Android (Javasolt: IOS 7.0, Android 4.0).

### MEGJ:

- Nem minden Android és IOS rendszer kompatibilis az applikációval. A gyártó nem vállal felelősséget a kompatibilitás hiánya miatt előforduló problémákért.

### WiFi biztonság

- A Smart kit csak WPA-PSK/WPA2-PSKtitkosítással vagy titkosítás nélkül működik.WPA-PSK/WPA2-PSK titkosítás használata javasolt.

### Figyelem

- Látogassa meg a termék weboldalát további információkért.
- Az okostelefon kamerájánál legalább 5 megapixel felbontásúnak kell lennie hogy a QR kódot be tudja olvasni.
- A változó hálózati tulajdonságok miatt időtűllépés előfordulhat, ilyenkor szükséges a hálózat újrakonfigurálása.

- A változó hálózati tulajdonságok miatt a vezérlés közben előfordulhat időtűllépés. Ez esetben a kijelzőn és az applikációban mutatott információ eltérhet. Ez normális jelenség.

**MEGJ:** A gyártó nem vállal felelősséget bármilyen problémáért, amelyet az internet, a WiFi router vagy különböző okos eszközök okoznak. Ilyen esetben kérjük lépjen kapcsolatba a termékek gyártójával további segítségért.

### 3. A PROGRAM LETÖLTÉSE ÉS TELEPÍTÉSE

**Figyelem:** QR kód A és QR kód B csak a program letöltésére való.

QR kód A



QR kód B



- Android felhasználók: szkennelje be az A jelű kódot, vagy keressen rá a 'Nethome Plus' alkalmazásra a Google Play áruházban és töltsse le.
- iPhone felhasználók: szkennelje be a B jelű kódot, vagy keressen rá a 'Nethome Plus' alkalmazásra az App Store-ban, és töltsse le.

### 4. SMART KIT TELEPÍTÉSE

1. Távolítsa el a védőkupakot a smart kitről.

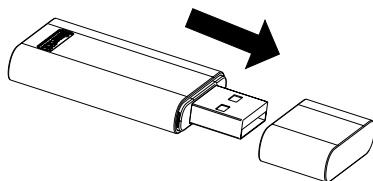

2. Nyissa fel az előlapi panelt és helyezze be a Smart Kitet a kijelölt foglalatba.

3. Rögzítse a Smart Kithez járó QR kódot a berendezés oldalára úgy, hogy az később könnyen szkennelhető legyen mobil telefontal. A QR kód akár le is fényképezhető.

**FIGYELEM:** ebbe a foglalatba csak a gyártó által biztosított Smart Kit helyezhető!

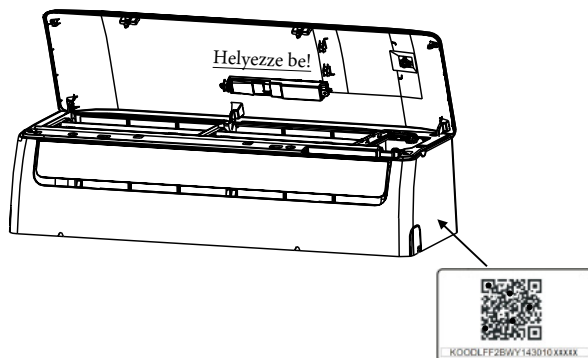

## 5. FELHASZNÁLÓ REGISZTRÁCIÓJA

- Bizonyosodjon meg róla hogy a mobil eszköze csatlakoztatva van a WiFi routerhez, valamint arról, hogy a router csatlakoztatva van az internethez, mielőtt végrehajtja a felhasználó létrehozását és a hálózat beállítását.
- Előnyösebb, ha a regisztrált felhasználót az e-mail fiókjába belépve, a linkre kattintva hitelesíti, ha esetleg később elfelejtené a jelszót.



1. Kattintson a "Create Account"-ra.

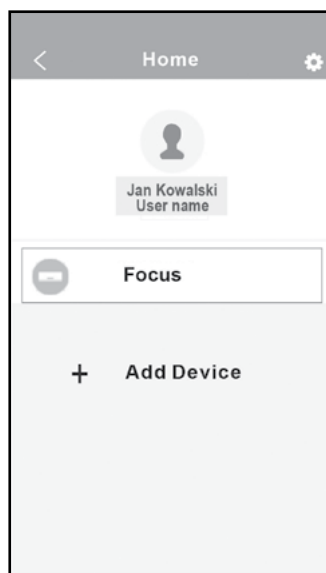

2. Írja be az e-mail címét és jelszavát, majd kattintson a "Registration" gombra.



## 6. HÁLÓZAT BEÁLLÍTÁSA

### Figyelem:

- Szükséges minden eszközzel lecsatlakozni a konfigurálni kívánt hálózatról, hogy csak az Android vagy IOS készülékkel legyünk felcsatlakozva.
- Bizonyosodjon meg róla hogy az Android vagy IOS készülék WIFI funkciója rendesen működik, és képes automatikusan visszakapcsolódni a hálózatra.

### Emlékeztető:

Amikor a klímakészülék belép AP módba, a távirányító nem tudja vezérelni. Ekkor fontos befejezni a hálózat beállítását, vagy újraindítani a berendezést. Amennyiben vár 8 percet, a légkondicionáló automatikusan kilép AP módból.

## ANDORID KÉSZÜLÉK HASZNÁLATA A HÁLÓZAT BEÁLLÍTÁSÁHOZ

1. Csatlakoztassa a mobil készülékét ahhoz a WiFi hálózathoz, amelyet használni kíván.
2. Az összes többi WiFi hálózatot el kell felejtetni a mobil készülékkel, ugyanis ezek hatással lehetnek a konfigurálási folyamatra.
3. Húzza ki a villamos hálózathoz a klímaberendezést.
4. Csatlakoztassa a villamos hálózathoz a berendezést, majd hét alkalommal nyomja meg a "LED" gombot a távirányítón.
5. Amikor a klímán megjelenik az AP felirat az azt jelenti, hogy a berendezés belépett az AP módba. Bizonyos készülékeknek nincs szüksége a 2. pontra ahhoz, hogy belépjének AP módba.

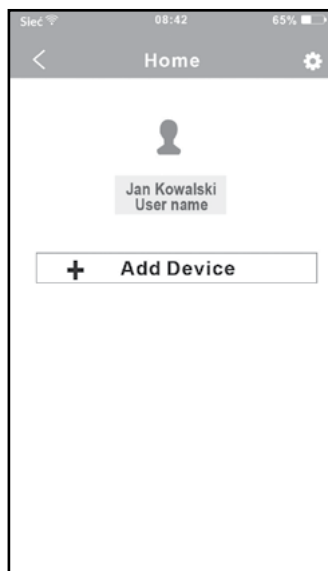

5. Nyomja meg az "+Add Device" gombot.



6. Szkenelje be a QR kódot, ami a Smart Kittel együtt volt csomagolva.



7. Válassza ki a saját WiFi hálózatát, mint a képen példaként a My Home-ot.
8. Írja be a WiFi router jelszavát, majd kattintson az OK gombra.

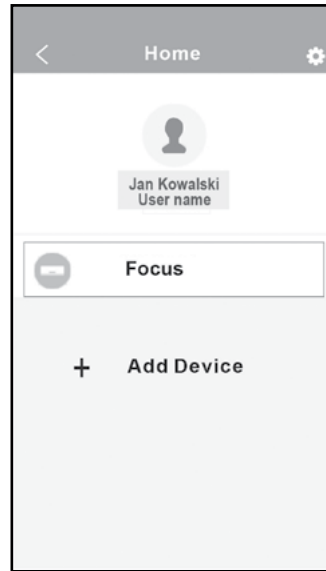

9. A beállítás sikeres volt, most már láthatja a készülékét a listán.

## IOS KÉSZÜLÉK HASZNÁLATA A HÁLÓZAT BEÁLLÍTÁSÁHOZ

1. Csatlakoztassa a mobil készülékét ahhoz a WiFi hálózathoz, amelyiket használni szeretné. Ezen túl el kell felejtetni a mobil készülékkel az egyéb hálózatokat, ugyanis ezek befolyásolhatják a konfigurálási folyamatot.
2. Húzza ki a villamos hálózathoz a klímaberendezést. (néhány készüléknél)
3. Csatlakoztassa a villamos hálózathoz a berendezést, majd hét alkalommal nyomja meg a "LED" gombot a távirányítón.
4. Amikor a klímán megjelenik az AP felirat az azt jelenti, hogy a berendezés belépett az AP módba. Bizonyos készülékeknek nincs szüksége a 2. pontra ahhoz, hogy belépjenek AP módba.

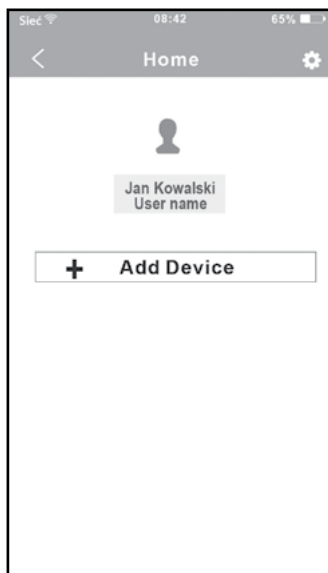

5. Nyomja meg az "+Add Device" gombot.



6. Szkenelje be azt a QR kódot, amely a Smart Kittel volt csomagolva.



7. Olvassa el a fenti utasításokat, és nyomja meg a Home gombot, hogy visszatérjen a készülék felületéhez.

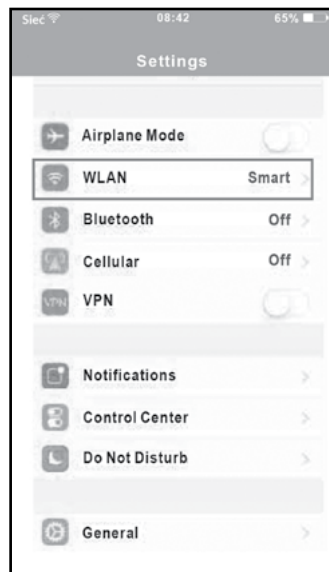

8. Kattintson a Settings (Beállítások) gombra, hogy belépjen a beállításokhoz és kiválaszthassa a WLAN/WIFI-t.

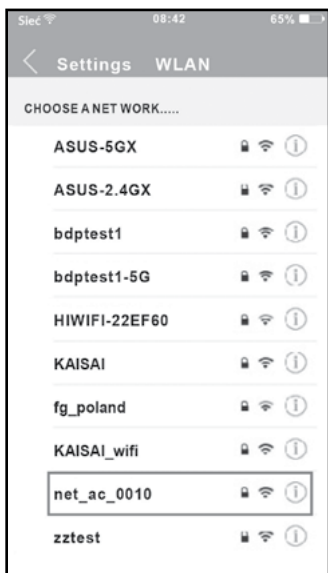

10. Válassza ki a net\_ac\_XXXXt.

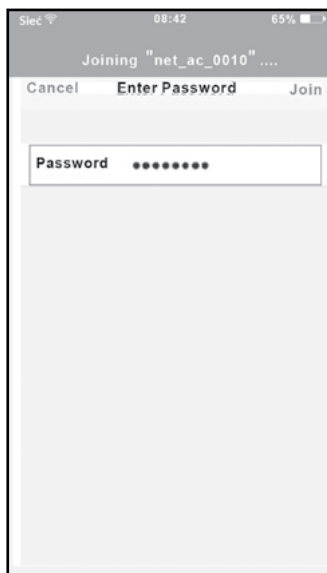

10. Írja be a gyári jelszót: 12345678 majd kattintson a "Join"-ra.



11. Térjen vissza a programba, majd kattintson a "Next"-re.



12. Válassza ki a saját WiFi hálózatát, amely a képen szereplő példában My Home.  
13. Írja be a saját WiFi routerének a jelszavát, majd kattintson az OK-ra.

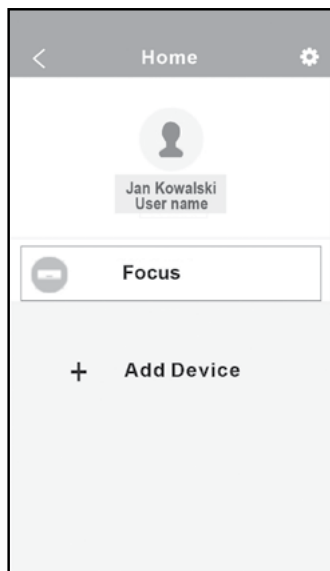

14. A beállítás sikeres, mostantól láthatja a készülékét a listán.

#### MEGJ:

Amikor végzett a hálózat beállításával, a program a "success" (siker) szót jeleníti meg a kijelzőn. A különböző internet beállítások miatt elképzelhető, hogy a készülék státusza valamiért offline marad. Ha ez a helyzet áll fenn, szükséges frissíteni a készülék listát a programban, hogy így a berendezés státusza online-ra. változzon. Az is megoldás lehet, hogy a klímaberendezést áramtalanítjuk, majd újra bekapcsoljuk. Ekkor néhány perc elteltével a készülék online állapotú lesz.

## 7. A PROGRAM HASZNÁLATA

Bizonyosodjon meg róla, hogy mind a mobil készüléke, mind a klímaberendezés csatlakoztatva van az internethez. Az interneten keresztüli vezérléshez a következő lépéseket kell követnie:



1. Írja be a felhasználó nevét és jelszavát, majd kattintson a "Sign in" gombra.

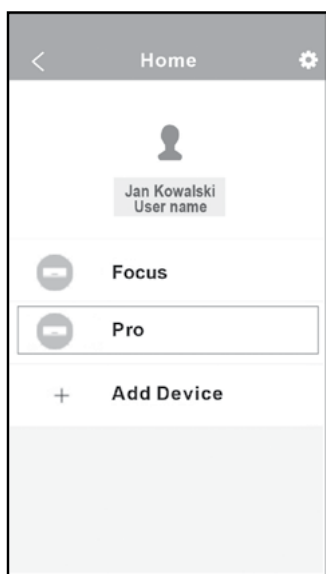

2. Válassza ki a vezérelni kívánt berendezést, hogy beléphessen a fő szabályozó felületre.

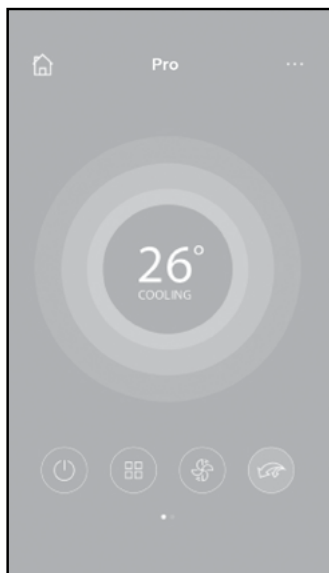

3. Itt lehetőség nyílik be/ki kapcsolni a készüléket, valamint üzemmódot, hőmérsékletet, ventilátor sebességet és egybeket megváltoztatni.

**MEGJ:**

Nem minden funkció vezérelhető a programmal. Például az ECO, Turbo, SWING funkciók esetében nézze meg a használati útmutatót további információkért.

**8. SPECIÁLIS FUNKCIÓK**

Időzítő be, Időzítő ki, 8°C-os fűtés, Alvás,

**MEGJ:** Amennyiben a klímakészülék nem támogatja a fenti funkciókat, azok nem lesznek elérhetőek a listában.

**IDŐZÍTŐ BE/KI**

Heti időtávtatban a felhasználónak lehetősége nyílik meghatározni, hogy a klímakészülék mikor kapcsoljon be és ki. Az is kiválasztható, hogy az időzítések hetente ismétlődjenek.

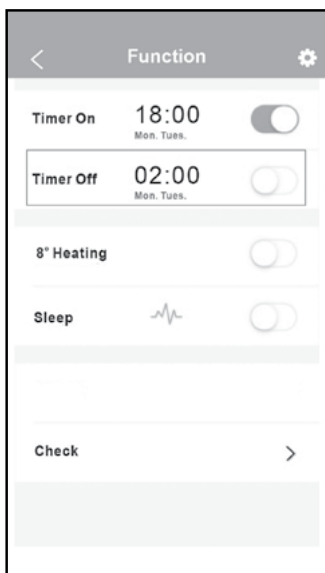
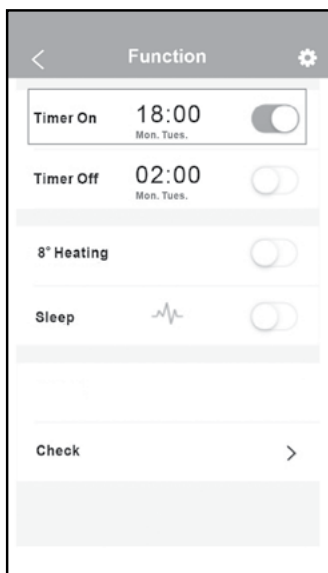

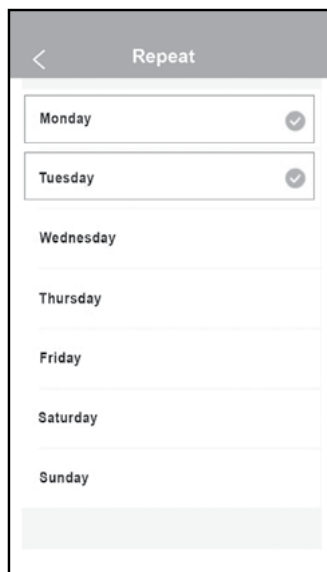
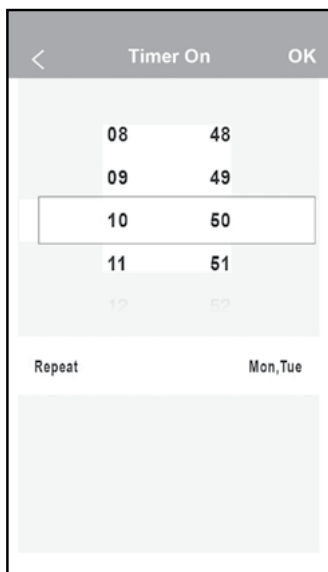

## 8°C FŰTÉS

Egy kattintással bekapcsolható a 8°C-os temperáló fűtés funkció. Amikor a ház hosszabb időn keresztül nincs használva, ez a funkció megvédi a berendezéseket a fagykártól.

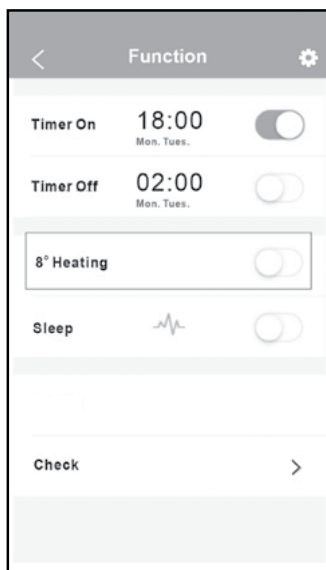

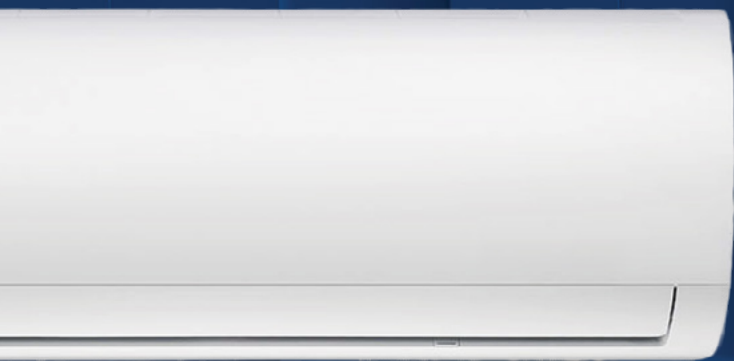

**SOÓS ÉS TÁRSA ZRT.** 1163 Budapest, Kövirózsa utca 5. | tel.: (1) 403 44 72 | [kaisai.hu](http://kaisai.hu)

**KAISAI**